



Listino

Audi e-tron GT quattro

Audi RS e-tron GT

Audi e-tron GT - MY 2022 - aggiornamento del 30/03/2021

- Aggiornamento del prezzo modello
- Modifica dotazione di serie: il caricatore di bordo è ora da 11 kW anziché 22 kW
- Decade Edition one (le vetture sono state tutte assegnate)

Aggiornamento del 17/06/2021

- Introdotta Audi Driving Experience - Sportscars (YEZ)
- Nuovo prezzo in combinazione con YVA per YS1/S3G, YSJ/S3G, YRB/S3G e YSR

Aggiornamento del 20/07/2021

- Incremento prezzi modello

Aggiornamento del 01/12/2021

- Incremento prezzi modello
- Introdotta caricatore di bordo fino a 22 kW (KB4)
- Aggiornamento dati tecnici
- Aggiornamento sezione accessori

Motori

Validità: 01.12.2021

	kW	CV	Propulsione	Sigla d'ordine	IVA esclusa / Chiavi in mano euro	
Audi e-tron GT						
e-tron GT quattro	390	530	BEV	F83 RJ7	88.473,57	108.950,00
RS e-tron GT	475	646	BEV	F83 RH7	123.883,40	152.150,00

Il Prezzo chiavi in mano non include l'ipt

Equipaggiamenti di serie

	e-tron GT	RS e-tron GT
Cerchi		
Cerchi in lega leggera da 19" con design a 5 razze a segmento "Aero", grigio platino ant. 8,0J post. 10,0J con pneumatici anteriori 225/55 posteriori 275/45 R19	●	-
Cerchi in lega leggera da 20" con design a 5 razze doppie "Offset", Grigio Platino ant. 9,0J post. 11,0J con pneumatici anteriori 245/45 posteriori 285/40 R20	○	●
Bulloni delle ruote con codifica antifurto	●	●
Kit per la riparazione pneumatici	●	●
Sistema di controllo pressione pneumatici Il sistema monitora costantemente la pressione e la temperatura su tutte e quattro le ruote. In caso di perdita di pressione su una o più ruote sono presenti avvisi acustici e visivi.	●	●
Pacchetti per esterni		
Singleframe in grigio Hekla	●	-
Singleframe in nero lucido	○	●
Pacchetto look nero Singleframe, maschera al Singleframe parte inferiore dei paraurti anteriore e posteriore, inserti alle portiere e diffusore in nero lucido. Anelli audi e denominazione modello cromati	○	●

○ a pagamento ● di serie ▲ fornibile senza sovrapprezzo - non fornibile

Equipaggiamenti di serie

	e-tron GT	RS e-tron GT
Luci		
<p>Gruppi ottici posteriori a LED con indicatori di direzione dinamici Indicatori di direzione, luci di stop, di posizione, di retromarcia e illuminazione targa in tecnologia LED.</p>	●	●
<p>Proiettori a LED con indicatori di direzione dinamici comprendono le seguenti funzioni: - luci diurne con firma luminosa - anabbaglianti - abbaglianti - luci di posizione - indicatori di direzioni dinamici - all-weather lights</p>	●	●
<p>Predisposizione funzionalità aggiuntive delle luci tramite Functions on Demand predisposizione tecnica per funzionalità luci aggiuntive. Si prega di visitare l'online shop FOD per visionare le opzioni acquistabili e ulteriori informazioni</p>	●	-
<p>Proiettori Matrix LED con indicatori di direzione dinamici Grazie alla telecamera frontale ed una centralina di controllo, la vettura è in grado di gestire singolarmente i diodi luminosi per garantire la migliore illuminazione della carreggiata senza abbagliare gli altri utenti della strada. Rispetto a quanto di serie aggiungono: - luci diurne con firma luminosa ottimizzata - luci di svolta - luci di manovra - funzionalità ottimizzata per la guida autostradale - luci di segnalazione di eventuali pedoni (solo con Night Vision - 9R1)</p>	○	●

○ a pagamento ● di serie ▲ fornibile senza sovrapprezzo - non fornibile

Equipaggiamenti di serie

	e-tron GT	RS e-tron GT
Luci		
Illuminazione interna Include: <ul style="list-style-type: none"> - luci di lettura alla plafoniera anteriore e posteriore - luci di cortesia alle alette parasole - luci d'ingresso alle portiere anteriori e posteriori - vano portaoggetti - vano piedi anteriore e posteriore - vano portabagli 	●	-
Pacchetto Luci Ambiente plus Illuminazione monocromatica (bianca) per: <ul style="list-style-type: none"> - luci di lettura alla plafoniera anteriore e posteriore - luci di cortesia alle alette parasole - luci d'ingresso alle portiere anteriori e posteriori - vano portaoggetti - vano portabagli - proiezione logo "e-tron GT" all'anteriore Illuminazione multicolore (30 colori) per: <ul style="list-style-type: none"> - plancia - logo "e-tron" sulla plancia lato passeggero - consolle centrale - altoparlanti anteriori e posteriori - tasche delle portiere anteriori e posteriori - vano piedi anteriore e posteriore Durante la regolazione della temperatura del climatizzatore il sistema di luci d'ambiente segnalerà in blu (più freddo) o in rosso (più caldo) la modifica.	○	●
Specchietti		
Gusci degli specchietti retrovisori esterni in colore carrozzeria	●	▲
Gusci degli specchietti retrovisori esterni in nero	○	●
Specchietti retrovisori esterni regolabili, riscaldabili e ripiegabili elettricamente, schermabili su entrambe i lati con visuale bordo marciapiede	●	-
Specchietti retrovisori esterni regolabili, riscaldabili e ripiegabili elettricamente, schermabili su entrambe i lati con funzione Memory con visuale bordo marciapiede	○	●
Specchietto interno schermabile automaticamente, senza cornice	●	●

Equipaggiamenti di serie

	e-tron GT	RS e-tron GT
Sistemi tetto		
Tetto panoramico in vetro in vetro fumé e fisso	●	●
Sistemi di chiusura		
Chiave comfort con sbloccaggio del bagagliaio gestito mediante sensori, con SAFELOCK attiva su tutte le portiere. Il portellone vano bagagli può essere aperto dalla chiave, da un tasto sulla portiera del conducente oppure dal pulsante esterno sul portellone. La chiusura può avvenire con le medesime modalità. E' possibile aprire il portellone anche con un gesto del piede al sotto del paraurti posteriore. Il raggio di apertura può essere programmato per evitare il contatto con soffitti bassi. La funzione Safelock impedisce l'apertura delle portiere dall'interno quando la vettura è bloccata (si raccomanda visione del libretto uso e manutenzione).	●	●
Impianto antifurto Il sistema monitora portiere, cofano e vano bagagli. Sono presenti sensori interni per rilevare intrusioni, sistema anti-traino e sirena con batteria indipendente	●	●
Cristalli		
Parabrezza in vetro atermico e acustico	●	●
Vetri atermici	●	●
Altri equipaggiamenti esterni		
Denominazione modello per e-tron GT: logo "e-tron GT" per RS e-tron GT: logo "RS" a sinistra e "e-tron GT" a destra	●	●

○ a pagamento ● di serie ▲ fornibile senza sovrapprezzo - non fornibile

Equipaggiamenti di serie

	e-tron GT	RS e-tron GT
Sedili		
Sedili anteriori sportivi con appoggiatesta integrati, fianchetti pronunciati per un miglior sostegno in curva. Regolazione elettrica per: altezza, posizione longitudinale, inclinazione schienale e seduta.	●	-
Sedili anteriori sportivi Plus con appoggiatesta integrati, fianchetti pronunciati per un miglior sostegno in curva. Regolazione elettrica per: altezza, posizione longitudinale, inclinazione schienale e seduta, profondità della seduta e supporto lombare. Per RS e-tron GT: logo "RS" sullo schienale sotto l'appoggiatesta	○	●
Sedili anteriori a regolazione elettrica vedi descrizione sedili anteriori sportivi (Q1G)	●	-
Sedili anteriori a regolazione elettrica con funzione Memory per il sedile del conducente La funzione Memory permette di salvare numerosi parametri personalizzati all'interno della chiave della vettura. Con funzione easy entry.	○	●
Riscaldamento dei sedili anteriori per seduta, schienale e fianchetti. Regolabile su 3 livelli.	●	●
Divanetto posteriore con 3 sedute divisibile 40:20:40 con bracciolo centrale	●	●
Sistema di fissaggio ISOFIX per i seggiolini dei bambini e i-Size con Top Tether per i sedili posteriori laterali	●	●

○ a pagamento ● di serie ▲ fornibile senza sovrapprezzo - non fornibile

Equipaggiamenti di serie

	e-tron GT	RS e-tron GT
Rivestimenti dei sedili		
Rivestimento dei sedili in pelle/similpelle mono.pur 550 - fascia centrale dei sedili anteriori e dei sedili laterali posteriori in pelle nera - fianchetti dei sedili, appoggiatesta e sedile centrale posteriore in similpelle mono.pur 550 nera	●	-
Rivestimento dei sedili in microfibra Dinamica/similpelle mono.pur 550 - fascia centrale dei sedili e lato interno dei fianchetti dei sedili anteriori e laterali posteriori in microfibra Dinamica nera. Impuntura a "cascata" per la fascia centrale - lato esterno dei fianchetti, appoggiatesta, area spalle e sedile posteriore centrale in similpelle mono.pur 550 nera	○	●
Elementi interni superiori e inferiori in similpelle parte superiore della plancia e della palpebra del cruscotto, parte superiore delle portiere, appoggiabraccia alle portiere, inserto al rivestimento delle portiere e consolle centrale in similpelle nera con cucitura in tinta	●	●
Inserti		
Inserti decorativi vernice fine Grigio Grafite alla plancia e alle portiere	●	▲
Inserti decorativi vernice effetto seta Argento Palladio alla plancia e alle portiere	○	●
Cielo dell'abitacolo		
Cielo in tessuto nero	●	●
Volante		
Volante in pelle con profilo sportivo a 3 razze multifunzione plus con bilancieri, appiattito nella parte inferiore regolabile in altezza e profondità. Con 12 tasti multifunzione. I bilancieri permettono di regolare il livello di frenata rigenerativa.	●	-
Volante in pelle con profilo sportivo a 3 razze, multifunzione plus, riscaldato, con bilancieri, appiattito nella parte inferiore aggiunge funzione di riscaldamento della corona per RS e-tron GT: con logo RS e design bilancieri dedicato	○	●
Regolazione elettrica del volante in altezza e profondità	○	●

○ a pagamento ● di serie ▲ fornibile senza sovrapprezzo - non fornibile

Equipaggiamenti di serie

	e-tron GT	RS e-tron GT
Climatizzazione		
Climatizzazione comfort a 3 zone regolazione separata della temperatura per guidatore, passeggero e vano posteriore. Con filtro antipolvere e allergeni per migliorare la qualità dell'aria a bordo.	●	●
Climatizzazione comfort a veicolo fermo permette la climatizzazione dell'abitacolo a vettura ferma. Può essere programmato tramite l'MMI oppure dall'app myAudi. E' attivabile sia a vettura in carica che non.	●	●
Pompa di calore permette un risparmio energetico con climatizzatore acceso quando la temperatura esterna è al di sotto dei 20 °C, aumentando perciò l'autonomia. Utilizza il calore in eccesso del powertrain per riscaldare l'abitacolo.	●	●
Ulteriori equipaggiamenti interni		
Listelli sottoporta con inserti in alluminio anteriori e posteriori con logo "e-tron GT"	●	-
Listelli sottoporta con inserti in alluminio anteriori e posteriori, illuminati per e-tron GT: con logo "e-tron GT" per RS e-tron GT: con logo "RS"	○	●
Pedaliera e poggiatesta in acciaio inox	-	●
Tappetini anteriori e posteriori realizzati in Econyl®, una nuova tipologia di nylon realizzato a partire da materiali riciclati.	●	●
Versione non fumatori con presa 12 V	●	●

○ a pagamento ● di serie ▲ fornibile senza sovrapprezzo - non fornibile

Equipaggiamenti di serie

	e-tron GT	RS e-tron GT
Infotainment		
Audi Sound System con 10 altoparlanti e una potenza massima di 150 W	●	-
Bang & Olufsen Premium Soundsystem con sonorità 3D con 16 altoparlanti per creare un effetto 3D. Speaker centrale e subwoofer, amplificatore a 15 canali con una potenza massima di 710 W. Tecnologia della Fraunhofer Symphoria. Attenzione! La capacità del vano bagagli posteriore scende a 350 l	○	●
Audi phone box con antenna esterna e supporto LTE per una migliore qualità delle chiamate. Permette ricarica in modalità wireless (standard Qi).	●	●
Radio DAB+	●	●
Sistema di navigazione MMI plus con MMI touch - schermo MMI ad alta risoluzione da 10,1" - Audi virtual cockpit da 12,3" - predictive efficiency assistant: usa i dati del sistema di navigazione ed è in grado di attivare o disattivare la funzione di veleggio a seconda delle situazioni. - inserimento destinazione usando la tastiera, la scrittura libera o i comandi vocali - supporta fino a 10 destinazioni intermedie include: - 2 porte USB-C con funzione di ricarica e trasferimento dati all'anteriore e al posteriore - Interfaccia Bluetooth	●	●
Audi smartphone interface permette di collegare il proprio Smartphone all'infotainment della vettura per funzioni di navigazione, telefonia, musica e altre app di terzi. La connessione di dispositivi Apple iPhone (da iOS 9) può avvenire anche wireless. Richiede Apple iOS 7.1 o superiore oppure Android 6.0 o superiore. Audi non è responsabile del contenuto visualizzabile, fare riferimento ai rispettivi produttori.	●	●

○ a pagamento ● di serie ▲ fornibile senza sovrapprezzo - non fornibile

Equipaggiamenti di serie

	e-tron GT	RS e-tron GT
Audi connect		
<p>Audi connect Navigazione & Infotainment (3 anni)*</p> <p>Comprende¹:</p> <p>myRoute</p> <ul style="list-style-type: none"> - navigazione con Google Earth™² - informazioni sul traffico online HD³ - ricerca dei Point of Interest (POI) - informazioni di viaggio - informazioni sui parcheggi - e-tron trip planner (pianificatore dei percorsi e-tron)^{4, 5} - visualizzazione ampliata dei Point of Interest (POI) - rappresentazione tridimensionale ampliata delle città - informazioni sui pericoli - informazioni sulle stazioni di carica <p>myNetwork</p> <ul style="list-style-type: none"> • hotspot WLAN <p>myInfo</p> <ul style="list-style-type: none"> • notiziari online • bollettini meteo <p>myRoadmusic</p> <ul style="list-style-type: none"> • radio online • Hybrid Radio 		
<p><u>*Per ulteriori informazioni su Audi connect e per tutti i dettagli relativi a ciascun servizio offerto, visitate il portale Audi Box (www.audibox.it) ed il sito www.audi.it/connect</u></p>	●	●
<p>¹ Include una SIM card integrata</p>		
<p>² Google e il logo Google sono marchi registrati di Google Inc</p>		
<p>³ Il servizio Audi connect «Informazioni sul traffico online» è disponibile per molti Paesi.</p>		
<p>⁴ A seconda della disponibilità del Paese</p>		
<p>⁵ Compatibilità a partire da Apple iOS 10.0 e Android 6. In precedenza è necessario registrarsi al sito www.audi.com/myaudi.</p>		
<p>⁶ Requisito: il cellulare deve disporre di profilo Bluetooth MAP (Message Access Profile). Per informazioni sulla compatibilità dei telefoni cellulari rivolgetevi alla vostra Concessionaria Audi o visitate il sito www.audi.com/bluetooth.</p>		
<p>⁷ Per l'utilizzo è necessario di norma avere un account per un servizio di streaming, che potrebbe generare costi aggiuntivi.</p>		
<p>Il collegamento perfetto. Direttamente da Internet: il termine Audi connect riunisce tutte le applicazioni e gli sviluppi che collegano i modelli Audi, attuali e futuri, con Internet, con il conducente e con l'infrastruttura. Grazie ad Audi connect, per esempio, è possibile disporre di informazioni sul traffico sempre aggiornate, provenienti direttamente da Internet, che consentono una pianificazione del tragitto nettamente migliore. Audi connect svolge funzioni di infotainment ed entertainment e porta il comfort e il divertimento a bordo della vettura ad un livello superiore. Con Audi connect è possibile cercare comodamente le destinazioni speciali nell'MMI®, leggere le ultime notizie o scaricare le previsioni meteo in tempo reale per la destinazione di navigazione. Tramite l'hotspot WLAN, i passeggeri dei sedili posteriori possono leggere, con altrettanta comodità, su laptop, tablet o altri dispositivi portatili, importanti informazioni, dati ed e-mail, come nell'ufficio di casa. In Austria, Danimarca, Belgio, Francia, Germania, Irlanda, Italia, Lussemburgo, Paesi Bassi, Spagna, Svizzera, Svezia, Gran Bretagna: i servizi sono offerti tramite una SIM card integrata in modo fisso nella vettura. I costi legati alle connessioni dati sono compresi nel prezzo per i servizi. Sono esclusi la connessione dati per l'hotspot WLAN, l'utilizzo dei servizi radio online, Hybrid Radio, riconoscimento dei brani musicali, online media streaming e altri servizi offerti tramite un'app Audi per smartphone. Anche la connessione dati per l'hotspot WLAN e l'utilizzo dei servizi radio online, Hybrid Radio, riconoscimento dei brani musicali, online media streaming e altri servizi offerti tramite un'app Audi per smartphone ha luogo tramite la SIM card montata in modo fisso nella vettura e una tariffa dati del provider Audi. Informazioni sulle tariffe e sull'ordinazione sono disponibili al sito www.audi.com/myAudi. I servizi sono disponibili solo in abbinamento a un contratto di telefonia mobile esistente o da stipulare separatamente e solo nell'area coperta dalla rispettiva rete mobile. La ricezione di pacchetti dati attraverso Internet può generare costi aggiuntivi, a seconda della rispettiva tariffa di rete mobile e, in particolare, per l'utilizzo all'estero.</p>		

○ a pagamento ● di serie ▲ fornibile senza sovrapprezzo - non fornibile

Equipaggiamenti di serie

	e-tron GT	RS e-tron GT		
Audi connect				
Audi connect Emergency call & Service call e Audi connect Remote & Control				
<p>Audi connect Emergency call & Service call:</p> <ul style="list-style-type: none"> - <u>Chiamate d'emergenza</u>: in caso di grave incidente, si attiva automaticamente una chiamata di emergenza. I dati relativi all'incidente e alla gravità dello stesso vengono trasmessi al Call Center Audi dedicato alle emergenze, in modo che venga organizzata al più presto un'assistenza mirata. - La chiamata di emergenza può essere attivata anche manualmente tramite il pulsante dedicato (ad esempio, per chiamare aiuto per gli altri utenti della strada) - <u>Chiamate online in caso di guasto</u>: attivazione della chiamata online in caso di guasto con il tasto Service Call nel modulo tetto; i dati relativi al guasto vengono trasmessi al Call Center Audi. - <u>Servizio assistenza danni</u>: se i sensori della vettura rilevano un leggero incidente senza l'attivazione degli airbag e/o del pretensionamento delle cinture di sicurezza, il cliente viene informato automaticamente attraverso il servizio assistenza danni Audi. Sul display MMI si apre una maschera che permette al cliente di scegliere se desidera attivare una chiamata di emergenza. <p>Audi connect Remote & Control:</p> <p>Il servizio Audi connect Remote & Control permette la connessione tra l'auto e l'app myAudi. Sarà così possibile monitorare dal proprio smartphone: livello di carica batteria, stato del connettore per la ricarica, autonomia.</p> <ul style="list-style-type: none"> - Comando a distanza bloccaggio/sbloccaggio - Posizione di parcheggio - Comando a distanza ricarica - Comando a distanza climatizzazione - Dati di marcia <p>Fornitura del servizio attraverso una SIM card preinstallata nel veicolo. Il costo delle connessioni voce e dati è incluso nel prezzo del servizio. La fornitura del servizio è disponibile solo in presenza di copertura da parte della rete di telefonia cellulare. I servizi sono disponibili per 10 anni dalla consegna della vettura nei seguenti paesi: Austria, Belgio, Bulgaria, Finlandia, Francia, Gran Bretagna, Germania, Gibilterra, Grecia, Irlanda, Italia, Liechtenstein, Lituania, Lussemburgo, Malta, Monaco, Paesi Bassi, Norvegia, Polonia, Portogallo, Romania, Svezia, Svizzera, Spagna, Ungheria. Disponibile a seconda della compatibilità con la versione del sistema operativo installato nel proprio smartphone. Per ulteriori informazioni su Audi connect e per tutti i dettagli relativi a ciascun servizio offerto, visitate il portale Audi Box (www.audibox.it) ed il sito www.audi.it/connect; per informazioni sulla compatibilità dei telefoni cellulari visitate il sito www.audi.com/bluetooth.</p>			●	●
Sistemi di assistenza				
Sistema di ausilio al parcheggio plus				
8 sensori ad ultrasuoni integrati nei paraurti anteriore e posteriore rilevano la presenza di eventuali ostacoli durante le manovre di parcheggio			●	●
Retrocamera				
una telecamera integrata nel portellone vano bagagli mostra l'area retrostante la vettura facilitando le manovre di parcheggio, incrementando comfort e sicurezza.			●	●

○ a pagamento ● di serie ▲ fornibile senza sovrapprezzo – non fornibile

(*) I sistemi funzionano solo nei limiti di sistema e sono in grado solo di assistere il conducente. Il conducente rimane responsabile del veicolo sulla strada e deve prestare l'adeguata attenzione.

Equipaggiamenti di serie

	e-tron GT	RS e-tron GT
Sistemi di assistenza		
<p>Cruise control* Il cruise control mantiene la velocità impostata ed è attivo da 20 km/h a 250 km/h. Può essere usato anche come limitatore.</p>	●	-
<p>Pacchetto assistenza Tour*; include</p> <ul style="list-style-type: none"> - Adaptive drive assistant (assistente adattivo alla guida) garantisce una regolazione automatica della distanza, mediante frenate e accelerazioni automatiche, mantenendo costante la distanza preimpostata. Include le funzionalità di adaptive cruise control e di lane guidance assist. <p>L'adaptive cruise control aiuta il conducente regolando la velocità impostata e la distanza dal veicolo che precede, entro i limiti del sistema. Se viene rilevato un veicolo davanti, il sistema può frenare o accelerare la vettura se necessario. Nelle situazioni di traffico congestionato e di stop-and-go, Audi cruise control frena il veicolo fino all'arresto e lo fa ripartire automaticamente a seconda di quanto tempo è rimasto fermo.</p> <p>La funzione lane guidance (guida/mantenimento nella corsia anticipato) può essere attivata se il conducente lo desidera. Entro i limiti del sistema, rileva le linee di demarcazione della corsia, le strutture accanto alla strada, i veicoli in corsie adiacenti e i veicoli che precedono; sulla base di queste informazioni, il sistema individua un percorso virtuale lungo il quale guida il veicolo. Grazie al continuo intervento sullo sterzo, il sistema aiuta a mantenere il veicolo al centro della corsia; allo stesso tempo la velocità impostata viene mantenuta costante e il sistema reagisce ai veicoli che precedono controllandone anche la distanza. Grazie ai numerosi parametri analizzati l'Adaptive drive assist rende più facile la guida a velocità comprese tra 0 e 250 km/h anche nelle situazioni traffico congestionato; utilizza i sensori radar, la telecamera anteriore e i sensori a ultrasuoni.</p> <ul style="list-style-type: none"> - Turn assist (assistente alla svolta): all'avviamento o in caso di marce lente fino a una velocità di 10 km/h, grazie all'intervento sui freni l'assistente alla svolta impedisce che la vettura urti con un veicolo proveniente in senso contrario in caso di svolta a sinistra. Non appena il conducente inserisce l'indicatore di direzione, l'assistente alla svolta monitora la corsia opposta. A tal fine, il sistema utilizza i dati del sensore radar e della telecamera anteriore. L'intervento dei freni fa sì che la vettura rimanga nella propria corsia di marcia. Il conducente viene informato dell'intervento tramite un'indicazione sulla strumentazione. - Collision avoidance assist (assistente agli ostacoli): aiuta il conducente in situazioni critiche, con una coppia sterzante adatta, ad aggirare un ostacolo. Il sistema utilizza i dati del sensore radar e della telecamera anteriore. A tal fine viene rilevata una traiettoria adatta per superare l'ostacolo sulla base della distanza, della larghezza e dello spostamento trasversale del veicolo che precede. Pertanto se il conducente inizia la manovra per evitare attivamente un ostacolo, l'assistente agli ostacoli fornisce assistenza mediante la frenata mirata delle ruote e l'applicazione di una ridotta coppia sterzante alla correzione dell'angolo di sterzata (presuppone quindi una sterzata attiva del conducente durante l'intera manovra). L'assistente agli ostacoli viene attivato non appena il sistema riconosce il rischio di una collisione e il conducente inizia la manovra per evitare l'ostacolo (disponibile a velocità comprese tra circa 30 e 150 km/h). - Efficiency assist sfruttando i dati del sistema di navigazione supporta il conducente in una guida votata al risparmio energetico 	○	●
<p>Segnale di avvertimento all'uscita dalla corsia* aiuta il conducente nell'evitare di abbandonare in maniera involontaria la carreggiata. Il sistema agisce tramite lievi interventi sullo sterzo ad una velocità compresa tra 60 km/h e 250 km/h. Se il conducente lo desidera può essere impostata una vibrazione sul volante.</p>	●	-
<p>Assistenza adattiva alla guida (lane guidance assist)* vedi descrizione pacchetto Tour</p>	○	●
<p>Audi pre sense basic, Audi pre sense front*</p> <ul style="list-style-type: none"> - Audi pre sense basic: durante situazioni critiche, come forti frenate o perdita di stabilità, il sistema mette in atto misure di protezione degli occupanti come pretensionamento delle cinture dei sedili anteriori e laterali posteriori e la chiusura dei finestrini. - Audi pre sense front: grazie alla telecamera anteriore, il sistema calcola la probabilità di una collisione frontale. Entro i limiti del sistema, avvisa il conducente del pericolo e può avviare autonomamente una frenata d'emergenza per evitare o ridurre le conseguenze dell'impatto. Può riconoscere pedoni fino ad 85 km/h circa e veicoli fino a 250 km/h. 	●	●

○ a pagamento ● di serie ▲ fornibile senza sovrapprezzo - non fornibile

(*) I sistemi funzionano solo nei limiti di sistema e sono in grado solo di assistere il conducente. Il conducente rimane responsabile del veicolo sulla strada e deve prestare l'adeguata attenzione.

Equipaggiamenti di serie

	e-tron GT	RS e-tron GT
Telaio / freni		
Impianto frenante con dischi in acciaio e pinze freno di colore nero Diametro dischi: 360 mm (anteriore) e 358 (posteriore), autoventilati. Pinze freno in nero lucido	●	-
Impianto frenante Carbid con pinze di colore nero Impianto frenante ad alte prestazioni con dischi freno in acciaio rivestiti al carburo di tungsteno. Rispetto all'impianto frenante in acciaio sono più resistenti alla corrosione, hanno una ridotta produzione di polvere di frenata, garantiscono performance migliori in frenata e hanno una migliore durabilità. Diametro dischi: 410 mm (avantreno) e 365 mm (retrotreno). Pinze freno a 6 pistoncini all'anteriore e 4 al posteriore. Pinzo freno in nero lucido con scritta "Audi carbid"	○	●
Telaio con regolazione degli ammortizzatori gli ammortizzatori a controllo elettronico permettono di regolare tramite Audi drive select il comportamento e l'assetto della vettura	●	-
Adaptive air suspension sospensioni pneumatiche adattive con tecnologia a tripla camera per una regolazione elettronica costante di tutte e quattro le ruote. L'altezza da terra della vettura e lo smorzamento possono essere regolati tra un maggior comfort ed una maggiore sportività. Le regolazioni possono essere impostate tramite l'Audi drive select. I livelli di altezza della vettura sono i seguenti: +20 mm in "solleva" -10 mm in "comfort" o "dynamic" a più di 90 km/h (impostazione automatica non selezionabile manualmente) - 22 mm in "comfort" o "dynamic" a più di 180 km/h (impostazione automatica non selezionabile manualmente) - 22 mm in "efficiency" (da 30 km/h)	○	●

○ a pagamento ● di serie ▲ fornibile senza sovrapprezzo - non fornibile

Equipaggiamenti di serie

	e-tron GT	RS e-tron GT
Tecnica / Sicurezza		
Servosterzo elettromeccanico	●	●
quattro la trazione quattro elettrica realizzata grazie all'impiego di due motori, uno per l'asse anteriore e uno per quello posteriore, garantisce sempre la migliore trazione possibile grazie a tempi di reazione rapidissimi. Il eccelle nelle seguenti aree: - <u>dinamica di guida</u> : accelerazioni senza perdita di aderenza - <u>trazione</u> : migliore trazione soprattutto su fondi stradali a bassa aderenza - <u>sicurezza</u> : migliore stabilità direzionale - <u>efficienza</u> : il recupero di energia in frenata avviene al massimo potenziale grazie all'impiego di due motori	●	●
quattro senza bloccaggio del differenziale posteriore gestisce la ripartizione della coppia fra le ruote dello stesso asse tramite interventi del sistema ESC	●	-
quattro con bloccaggio del differenziale posteriore Il sistema consiste di un bloccaggio totalmente variabile a controllo elettronico del differenziale posteriore. Grazie ad interventi mirati è in grado di migliorare la trazione e la distribuzione della coppia. Alcuni interventi del sistema frenante migliorano ulteriormente la precisione delle traiettorie in curva.	○	●
Airbag laterali anteriori e posteriori e sistema degli airbag per la testa	●	●
Airbag per conducente e passeggero, con disattivazione airbag del passeggero	●	●
Materiale pronto soccorso con triangolo di emergenza e giubbotti catarifrangenti	●	●
Sistema di segnalazione acustica del veicolo (AVAS) Il sistema AVAS emette un suono all'esterno della vettura alle basse velocità per incrementare la sicurezza per pedoni e/o ciclisti	●	-
e-tron sport sound Un suono futuristico viene emesso dagli altoparlanti esterni e da due altoparlanti interni aggiuntivi garantendo una guida più emozionale. L'intensità del suono è regolata in base alla velocità e la posizione dell'acceleratore. Può essere impostato tramite Audi drive select Include il sistema AVAS per incrementare la sicurezza per pedoni e ciclisti alle basse velocità (non disattivabile).	○	●

○ a pagamento ● di serie ▲ fornibile senza sovrapprezzo - non fornibile

Equipaggiamenti di serie

	e-tron GT	RS e-tron GT
Ricarica		
Caricatore di bordo fino a 11 kW (AC) Il sistema permette alla vettura di caricare fino a 11 kW in corrente alternata.	●	●
Sistema di ricarica e-tron compact (fino ad 11 kW) Il sistema di ricarica e-tron compact è concepito per la carica alle prese di corrente (AC). Per la ricarica domestica viene comunque consigliata l'installazione di una wallbox dedicata. Prevede: <ul style="list-style-type: none"> ▪ un'unità di comando comprensiva di cavo di collegamento vettura (lungo 4,5 m) e due differenti cavi d'alimentazione (con connettore per presa di corrente domestica di tipo E/F e connettore per presa di tipo industriale rossa 16A/400V) ▪ commutazione manuale tra il 100% e il 50% della potenza di carica ▪ i LED indicano lo stato del sistema di ricarica e del processo di carica ▪ potenza di carica fino a 11 kW (a seconda del connettore utilizzato) Include cavo di alimentazione tipo E/F (70T) e cavo di alimentazione con presa industriale rossa - angolata 16A/400V/trifase (73J)	●	●
Cavo di ricarica pubblico (mode 3) 22 kW Cavo di ricarica per il rifornimento presso colonnine di ricarica pubbliche (AC). Il cavo collega la colonnina di ricarica al punto di ricarica AC della vettura e consente potenze di carica fino a 22 kW (trifase, 32 A) <u>Attenzione! La vettura caricherà a 11 kW per via del caricatore di bordo da 11 kW</u>	●	●
Presa di ricarica CCS tipo 2 disponibile nella parte laterale anteriore della vettura lato passeggero. Permette la ricarica in corrente continua (DC) fino a 270 kW	●	●
Secondo ingresso di ricarica permette di carica la vettura da entrambe i lati (non simultaneamente) per un maggior comfort di manovra. Lato guidatore AC. Lato passeggero: AC+DC	●	●

Optional - Pacchetti

	Sigla	e-tron GT	RS e-tron GT	Prezzo Cliente	
				IVA esclusa euro	IVA inclusa euro
Audi Driving Experience					
Audi Driving Experience - Sportscar Permette la partecipazione ad un'esperienza di guida organizzata da Audi Italia. I partecipanti, seguiti da un team di istruttori professionisti, potranno guidare in pista i modelli più performanti della gamma Audi. Valido per una persona, la presenza di eventuali accompagnatori è soggetta a disponibilità ed ha un costo aggiuntivo di € 300 + IVA per persona, acquistabili successivamente. Riceverete il voucher successivamente all'acquisto della vettura. Periodo di validità e utilizzo: un anno dall'acquisto in base al programma dei corsi esistente.	YEZ	-	○	900,00	1.098,00
Pacchetti interni					
Pacchetto Design Marrone Cognac-Grigio Jet Audi exclusive Include: - fascia centrale dei sedili, fianchetti e poggiatesta in pelle Nappa fine marrone cognac con cuciture in contrasto grigio jet - inserti al rivestimento delle portiere in microfibra Dinamica nera - appoggiatesta alle portiere in pelle marrone cognac con cuciture in contrasto grigio jet - rivestimento della consolle centrale e dell'appoggiatesta centrale in pelle nera con cuciture in contrasto grigio jet - rivestimento della plancia, palpebra strumentazione e pannello porta in pelle nera con cucitura in contrasto grigio jet - corona del volante in pelle nera con cuciture in contrasto grigio jet - parti applicate in nero - tappetini in nero con cuciture in contrasto grigio jet	YVA/S3G	○	○	6.762,30	8.250,00
<u>In combinazione obbligatoria con:</u> YSR/S3G, YRB/S3G, YSJ/S3G, YS1/S3G Solo con combinazione colori interna JN					
Pacchetto Design RS Grigio include: - volante sportivo in Alcantara nera con cuciture in contrasto grigio acciaio oppure con volante in pelle nera con cuciture in contrasto grigio acciaio - parte superiore della plancia, delle portiere, appoggiatesta alle portiere e parte inferiore della consolle centrale in pelle Nappa fine nera con cuciture in contrasto grigio acciaio - palpebra del cruscotto, inserti al rivestimento delle portiere e parte superiore della consolle centrale in microfibra Dinamica nera con cuciture in contrasto grigio acciaio sulla palpebra del cruscotto - cinture di sicurezza in grigio - tappetini neri con cuciture in contrasto in grigio acciaio	PEG	-	○	1.885,25	2.300,00
<u>In combinazione obbligatoria con:</u> Q1J Solo con combinazione colori interna KH					
Pacchetto Design RS Rosso include: - volante sportivo in Alcantara nera con cuciture in contrasto rosso Express oppure con volante in pelle nera con cuciture in contrasto rosso Express - parte superiore della plancia, delle portiere, appoggiatesta alle portiere e parte inferiore della consolle centrale in pelle Nappa fine nera con cuciture in contrasto rosso Express - palpebra del cruscotto, inserti al rivestimento delle portiere e parte superiore della consolle centrale in microfibra Dinamica nera con cuciture in contrasto rosso Express sulla palpebra del cruscotto - cinture di sicurezza in rosso - tappetini neri con cuciture in contrasto in rosso Express	PEF	-	○	1.885,25	2.300,00
<u>In combinazione obbligatoria con:</u> Q1J Solo con combinazione colori interna AR					

Optional - Pacchetti/Esterni

	Sigla	e-tron GT	RS e-tron GT	Prezzo Cliente	
				IVA esclusa euro	IVA inclusa euro
Pacchetti interni					
<p>Pacchetto <i>leather free</i> per i sedili sportivi plus: - rivestimento dei sedili in microfibra Dinamica / similpelle mono.pur 550 in nero oppure in tessuto Kaskade / similpelle mono.pur 550 in nero - Plancia, parte superiore delle portiere, appoggiabraccia delle portiere e centrale, parte inferiore della consolle centrale in similpelle nera - Palpebra del cruscotto, inserti ai rivestimenti delle portiere e parte superiore della consolle centrale in microfibra Dinamica nera - Corona del volante in Alcantara nera</p> <p>per e-tron GT: <u>In combinazione obbligatoria con:</u> 2PF, Q2J, N2Y o N7U per RS e-tron GT: <u>In combinazione obbligatoria con:</u> 2PF</p> <p>Non con altri sedili o rivestimenti degli interni</p>	PEH	○	○	598,36	730,00
Pacchetti dynamic					
<p>Pacchetto dynamic Include: - trazione quattro con differenziale posteriore bloccabile (GH3) - sterzo integrale (0N5) - servosterzo elettro-meccanico plus (1N8) - adaptive air suspension (1BK)</p>	PA2	○	-	4.344,26	5.300,00
<p>Pacchetto dynamic plus include: - trazione quattro con differenziale posteriore bloccabile (GH3) - sterzo integrale (0N5) - servosterzo elettro-meccanico plus (1N8) - adaptive air suspension (1BK) - e-tron sport sound (GM3) - Impianto frenante Carbid con pinze di colore nero (PC1)</p> <p><u>Da digitare:</u> PC1 (senza sovrapprezzo) oppure PC2 o PC3 (con sovrapprezzo)</p>	PA3	○	-	7.721,31	9.420,00

○ a pagamento ● di serie ▲ fornibile senza sovrapprezzo - non fornibile



Optional - Pacchetti/Esterni

	Sigla	e-tron GT	RS e-tron GT	Prezzo Cliente	
				IIVA esclusa euro	IIVA inclusa euro
Pacchetti esterni					
Pacchetto look nero Singleframe, maschera al Singleframe parte inferiore dei paraurti anteriore e posteriore, inserti alle portiere e diffusore in nero lucido. Anelli audi e denominazione modello cromati per e-tron GT <u>In combinazione obbligatoria con:</u> 6H1 (con sovrapprezzo) o 6H2 (senza sovrapprezzo)	4ZD	○	●	1.286,89	1.570,00
Pacchetto look nero esteso Singleframe, maschera al Singleframe parte inferiore dei paraurti anteriore e posteriore, inserti alle portiere e diffusore in nero lucido. Anelli audi e denominazione modello in nero lucido per e-tron GT <u>In combinazione obbligatoria con:</u> 6H1 (con sovrapprezzo) o 6H2 (senza sovrapprezzo)	4ZP	○	-	1.590,16	1.940,00
		-	○	303,28	370,00
Inserti alle portiere in carbonio lucido	5L1	-	○	1.786,89	2.180,00
Componenti esterni in carbonio lucido inserti alle prese d'aria laterali all'anteriore e inserto orizzontale al diffusore posteriore in carbonio lucido per e-tron GT: <u>In combinazione obbligatoria con:</u> 4ZD o 4ZP	5L2	-	○	2.475,41	3.020,00
Pacchetto estetico carbonio lucido Unione di 5L1+5L2 per e-tron GT: <u>In combinazione obbligatoria con:</u> 4ZD o 4ZP	5L3	-	○	4.262,30	5.200,00
Singleframe in colore carrozzeria	6H1	○	○	352,46	430,00
Singleframe in nero lucido per e-tron GT: <u>In combinazione obbligatoria con:</u> 4ZD o 4ZP	6H2	▲	●	0,00	0,00

○ a pagamento ● di serie ▲ fornibile senza sovrapprezzo - non fornibile

Optional - Esterni

Validità: 01.12.2021

	Sigla	e-tron GT	RS e-tron GT	Prezzo Cliente		
				IIVA esclusa euro	IIVA inclusa euro	
Cerchi						
Cerchi in lega leggera da 19" con design a 5 razze a segmento "Aero", con inserti in nero, torniti lucidi ant. 8,0J post. 10,0J (* 1 2) con pneumatici anteriori 225/55 posteriori 275/45 R19		F75	○	-	303,28	370,00
Cerchi in lega leggera da 20" con design a 5 razze doppie "Offset", Grigio Platino ant. 9,0J post. 11,0J (* 1) con pneumatici anteriori 245/45 posteriori 285/40 R20		47K	○	●	991,80	1.210,00
Cerchi in lega leggera da 20" design a 5 razze doppie "Offset", Nero, torniti lucidi ant. 9,0J post. 11,0J (* 1 2) con pneumatici anteriori 245/45 posteriori 285/40 R20		47H	○	-	1.286,89	1.570,00
			-	○	295,08	360,00
Cerchi in lega leggera da 20" design a 5 razze "Aeromodul", Nero, torniti lucidi ant. 9,0J post. 11,0J (* 1 2) con pneumatici anteriori 245/45 posteriori 285/40 R20		47I	○	-	1.737,70	2.120,00
			-	○	745,90	910,00

○ a pagamento ● di serie ▲ fornibile senza sovrapprezzo ▬ non fornibile



(*) = non è possibile il montaggio delle catene da neve

(1) = non è possibile effettuare il postmontaggio su vetture non dotate in origine dalla fabbrica di questo cerchio/pneumatico

(2) = I cerchi in alluminio torniti a specchio, fresati a lucido, lucidi o parzialmente lucidi non dovrebbero essere impiegati in caso di strade innevate o ghiacciate. Per motivi legati alla produzione, infatti, la superficie di questi cerchi non è protetta in modo ottimale contro la corrosione e pertanto potrebbe danneggiarsi in modo permanente a causa del sale antigelo o prodotti simili

Optional - Esterni

Validità: 01.12.2021

	Sigla	e-tron GT	RS e-tron GT	Prezzo Cliente		
				IIVA esclusa euro	IIVA inclusa euro	
Cerchi						
Cerchi in lega leggera da 21" design a 10 razze a modulo trapezoidale, Grigio Platino, torniti lucidi ant. 9,5J post. 11,5J (* 1 2) con pneumatici anteriori 265/35 posteriori 305/30 R21		47L	○	-	2.729,51	3.330,00
			-	○	1.737,70	2.120,00
Cerchi in lega leggera da 21" design a 10 razze a modulo trapezoidale, Nero, torniti lucidi ant. 9,5J post. 11,5J (* 1 2) con pneumatici anteriori 265/35 posteriori 305/30 R21		47J	○	-	2.729,51	3.330,00
			-	○	1.737,70	2.120,00
Cerchi in lega leggera da 21" design a 10 razze a modulo trapezoidale, Grigio Titanio Opaco, torniti lucidi ant. 9,5J post. 11,5J (* 1 2) con pneumatici anteriori 265/35 posteriori 305/30 R21		54C	○	-	2.729,51	3.330,00
			-	○	1.737,70	2.120,00
Cerchi in lega leggera da 21" design a 5 razze doppie a modulo concavo, Nero con stampa grafica ant. 9,5J post. 11,5J (* 1) con pneumatici anteriori 265/35 posteriori 305/30 R21		44I	○	-	3.467,21	4.230,00
			-	○	2.475,41	3.020,00

○ a pagamento ● di serie ▲ fornibile senza sovrapprezzo ▬ non fornibile

(*) = non è possibile il montaggio delle catene da neve

(1) = non è possibile effettuare il postmontaggio su vetture non dotate in origine dalla fabbrica di questo cerchio/pneumatico

(2) = I cerchi in alluminio torniti a specchio, fresati a lucido, lucidi o parzialmente lucidi non dovrebbero essere impiegati in caso di strade innevate o ghiacciate. Per motivi legati alla produzione, infatti, la superficie di questi cerchi non è protetta in modo ottimale contro la corrosione e pertanto potrebbe danneggiarsi in modo permanente a causa del sale antigelo o prodotti simili

Optional - Esterni

Validità: 01.12.2021

	Sigla	e-tron GT	RS e-tron GT	Prezzo Cliente	
				IVA esclusa euro	IVA inclusa euro
Luce					
<p>Proiettori Matrix LED con indicatori di direzione dinamici Grazie alla telecamera frontale ed una centralina di controllo, la vettura è in grado di gestire singolarmente i diodi luminosi per garantire la migliore illuminazione della carreggiata senza abbagliare gli altri utenti della strada. Rispetto a quanto di serie aggiungono: - luci diurne con firma luminosa ottimizzata - luci di svolta - luci di manovra - funzionalità ottimizzata per la guida autostradale - luci di segnalazione di eventuali pedoni (solo con Night Vision - 9R1)</p> <p><u>Incluso in PXC</u></p>	8G4	○	●	1.524,59	1.860,00
<p>Proiettori Matrix LED con luce laser, indicatori di direzione dinamici e animazione luminosa rispetto ai fari Matrix LED, aggiungono: - luce laser: il fascio di luce laser supporta gli abbaglianti LED alle alte andature creando una lunghezza d'illuminazione quasi doppia rispetto alla sola tecnologia LED. Il design del proiettore è caratterizzato da una X blu che contraddistingue la presenza del modulo laser - animazione luci: speciale coreografia luminosa al blocco / sblocco della vettura (coming / leaving home) per RS e-tron GT: con animazione luminosa coming home/leaving home dedicata</p>	PXC	○	-	2.868,85	3.500,00
		-	○	1.885,25	2.300,00
<p>Pacchetto Luci Ambiente plus Illuminazione monocromatica (bianca) per: - luci di lettura alla plafoniera anteriore e posteriore - luci di cortesia alle alette parasole - luci d'ingresso alle portiere anteriori e posteriori - vano portaoggetti - vano portabagli - proiezione logo "e-tron GT" all'anteriore</p> <p>Illuminazione multicolore (30 colori) per: - plancia - logo "e-tron" sulla plancia lato passeggero - consolle centrale - altoparlanti anteriori e posteriori - tasche delle portiere anteriori e posteriori - vano piedi anteriore e posteriore</p> <p>Durante la regolazione della temperatura del climatizzatore il sistema di luci d'ambiente segnalerà in blu (più freddo) o in rosso (più caldo) la modifica.</p>	QQ2	○	●	565,57	690,00

○ a pagamento ● di serie ▲ fornibile senza sovrapprezzo - non fornibile

Optional - Esterni

Validità: 01.12.2021

	Sigla	e-tron GT	RS e-tron GT	Prezzo Cliente	
				IVA esclusa euro	IVA inclusa euro
Specchietti					
Gusci degli specchietti retrovisori esterni in colore carrozzeria	6FA	●	▲	0,00	0,00
Gusci degli specchietti retrovisori esterni in nero	6FJ	○	●	106,56	130,00
<i>In combinazione obbligatoria con: 4ZD o 4ZP</i>					
Gusci degli specchietti retrovisori esterni in carbonio	6FQ	-	○	680,33	830,00
Sistemi tetto					
Tetto in carbonio il tetto della vettura è realizzato con una struttura in CFRP a vista. Aiuta a ridurre il peso della vettura e abbassare il baricentro	3FI	○	○	3.688,52	4.500,00
Sistemi di chiusura					
Dispositivo di apertura garage permette di sostituire i telecomandi esterni di basculanti e cancelli ed integrarli nel trasmettitore a radio-frequenze di bordo. Possono essere memorizzati fino a 8 comandi radio. Per la compatibilità del sistema visitare: www.eurohomelink.com	VC2	○	○	254,10	310,00

○ a pagamento ● di serie ▲ fornibile senza sovrapprezzo - non fornibile

Optional - Esterni

Validità: 01.12.2021

	Sigla	e-tron GT	RS e-tron GT	Prezzo Cliente	
				IVA esclusa euro	IVA inclusa euro
Cristalli					
Vetri laterali acustici garantiscono un miglior isolamento acustico dai rumori esterni grazie all'impiego di una doppia vetratura	VW0	○	○	688,52	840,00
Cristalli posteriori oscurati	QL5	○	○	450,82	550,00
Parabrezza in vetro atermico e acustico con fascia antiriflesso in grigio rispetto a quanto di serie aggiunge una fascia in grigio scuro nella parte superiore per ridurre i riflessi <u>Non con:</u> Head-up display KS1	4GK	○	○	106,56	130,00
Parabrezza in vetro clima-comfort rispetto a quanto di serie aggiunge uno speciale rivestimento riflettente che aiuta a limitare il surriscaldamento degli interni in presenza di un irraggiamento solare molto intenso. Con finestrella per uso del Telepass	4GY	○	○	450,82	550,00
Ulteriori equipaggiamenti esterni					
Eliminazione denominazione modello	2Z0	▲	▲	-	-
Sedili/Comfort di seduta					
Sedili anteriori sportivi Plus con appoggiatesta integrati, fianchetti pronunciati per un miglior sostegno in curva. Regolazione elettrica per: altezza, posizione longitudinale, inclinazione schienale e seduta, profondità della seduta e supporto lombare. Per RS e-tron GT: logo "RS" sullo schienale sotto l'appoggiatesta <u>In combinazione obbligatoria con:</u> N2Y o N7U <u>Solo con combinazione colori interna:</u> JN <u>Non con:</u> 4D3 o 4D5, PEF, PEG, YVA	Q2J	○	●	1.975,41	2.410,00
Sedili anteriori sportivi Pro con appoggiatesta integrati, con fianchetti pronunciati per un miglior sostegno in curva. Regolazione elettrica per: altezza, posizione longitudinale, inclinazione dello schienale e della seduta, profondità della seduta. Regolazione pneumatica per i fianchetti e il supporto lombare. Per RS e-tron GT: logo "RS" sullo schienale sotto l'appoggiatesta <u>In combinazione obbligatoria con:</u> N0Q, 4D3 o 4D5 <u>Non con:</u> PEH	Q1J	○	-	3.959,02	4.830,00
		-	○	1.983,61	2.420,00

○ a pagamento ● di serie ▲ fornibile senza sovrapprezzo - non fornibile

Optional - Esterni / Sedili

	Sigla	e-tron GT	RS e-tron GT	Prezzo Cliente	
				IVA esclusa euro	IVA inclusa euro
Sedili/Comfort di seduta					
Riscaldamento dei sedili anteriori e posteriori oltre a quanto di serie aggiunge: riscaldamento sedili laterali posteriori	4A4	○	○	401,64	490,00
Ventilazione sedile anteriore ventilazione raffrescante per la seduta e lo schienale dei sedili anteriori. Regolabile su tre livelli. La pelle è traforata. <u>In combinazione obbligatoria con:</u> N0Q	4D3	▲	▲	0,00	0,00
Ventilazione dei sedili anteriori e funzione massaggio <u>aggiunge a 4D3:</u> 10 cuscini pneumatici integrati nei sedili sono in grado di massaggiare la schiena con 8 diversi programmi in 3 intensità. Regolabili tramite il display MMI. <u>In combinazione obbligatoria con:</u> N0Q	4D5	○	○	745,90	910,00
Pacchetto memory Include: - Regolazione elettrica del volante - Sedili anteriori a regolazione elettrica con funzione Memory per il sedile del conducente - Specchietti retrovisori esterni regolabili, riscaldabili e ripiegabili elettricamente, schermabili su entrambe i lati con funzione Memory	PV3	○	●	549,18	670,00

○ a pagamento ● di serie ▲ fornibile senza sovrapprezzo ▣ non fornibile

Optional - Rivestimenti sedili / Interni

Validità: 01.12.2021

	Sigla	e-tron GT	RS e-tron GT	Prezzo Cliente	
				IIVA esclusa euro	IIVA inclusa euro
Rivestimenti interni					
Elementi interni inferiori e superiori in pelle Nappa fine e microfibra Dinamica					
- rivestimento della plancia, della palpebra del cruscotto, del pannello della portiera, appoggiabraccia delle portiere e consolle centrale in pelle Nappa fine nera - Inserti ai rivestimenti delle portiere in microfibra Dinamica nera					
con interno Marrone Santos (FI):					
- appoggiabraccia delle portiere e consolle centrale in pelle marrone Santos. Inserti ai rivestimenti delle portiere in microfibra Dinamica marrone Santos					
con interno rosso Arras (FO):					
- appoggiabraccia delle portiere e consolle centrale in pelle rosso Arras e cuciture in contrasto rosso Crescendo. Inserti ai rivestimenti delle portiere in microfibra Dinamica nera					
con interno grigio Monaco (FQ):					
- appoggiabraccia delle portiere e consolle centrale in pelle grigio Monaco e cuciture in contrasto grigio acciaio. Inserti ai rivestimenti delle portiere in microfibra Dinamica grigio Merino					
per e-tron GT: non con sedili di serie					
Elementi interni superiori Audi exclusive					
Rivestimenti personalizzati per:					
- parte superiore del cruscotto, inclusa cover dell'head-up display (se ordinato)					
- listelli superiori alle portiere					
Colori disponibili secondo tabella colori Audi exclusive, colori aggiuntivi in blu Alaska, giallo calendula e verde iguana per i dettagli.					
NB: gli elementi applicati in plastica sono sempre di colorazione nera.					
<u>In combinazione obbligatoria con:</u> 7HD					
				1.663,93	2.030,00
				1.532,79	1.870,00
				-	-
Rivestimento dei sedili in pelle traforata con impunture a nido d'ape					
- fascia centrale dei sedili anteriori e dei sedili laterali posteriori in pelle nera traforata con impuntura a nido d'ape					
- fianchetti dei sedili, appoggiatesta e sedile centrale posteriore in pelle Nappa fine nera					
<u>In combinazione obbligatoria con:</u> 4D3 o 4D5, Q1J					
				0,00	0,00

○ a pagamento ● di serie ▲ fornibile senza sovrapprezzo ■ non fornibile

Optional - Interni

	Sigla	e-tron GT	RS e-tron GT	Prezzo Cliente	
				IVA esclusa euro	IVA inclusa euro
Rivestimenti interni					
<p>Pacchetto cuciture Audi exclusive Rivestimenti in pelle nera con cuciture di contrasto personalizzabili per sedile, volante e tappetini. Include Volante personalizzato in pelle Audi exclusive (YRB/S3G) e Tappetini Audi exclusive (YSR/S3G).</p> <p>Il colore delle cuciture può essere scelto tra i colori Audi exclusive e tra i colori aggiuntivi Audi exclusive.</p> <p><u>In combinazione obbligatoria:</u> YRB/S3G, YSR/S3G, Q1J, 7HD e N0Q <u>Disponibile anche con:</u> YVN/S3G e YTU/S3G <u>Solo con combinazione colori interna:</u> QM</p>	YVJ/S3G	○	○	1.803,28	2.200,00
<p>Personalizzazione sedili - Pacchetto Pelle Audi exclusive Rivestimenti personalizzati in pelle Nappa per: - sedili - appoggiatesta centrale anteriore - elementi interni per la parte superiore ed inferiore della consolle centrale - inserti alle portiere rivestiti in Dinamica</p> <p>Colori disponibili secondo tabella colori Audi exclusive, colori aggiuntivi in blu Alaska, giallo calendula e verde iguana per i dettagli. NB: gli elementi applicati in plastica sono sempre di colorazione nera. <u>In combinazione obbligatoria con:</u> N0Q + 7HD</p> <p><i>Prezzo valido in combinazione con YVA</i></p>	YS1/S3G	○	○	4.155,74	5.070,00
		▲	▲	-	-
<p>Rivestimento dei sedili in microfibra Dinamica/similpelle mono.pur 550 - fascia centrale dei sedili e lato interno dei fianchetti dei sedili anteriori e laterali posteriori in microfibra Dinamica nera. Impuntura a "cascata" per la fascia centrale - lato esterno dei fianchetti, appoggiatesta, area spalle e sedile posteriore centrale in similpelle mono.pur 550 nera</p> <p><u>In combinazione obbligatoria con:</u> Q2J</p>	N7U	▲	●	0,00	0,00
<p>Combinazione tessuto "Kaskade"/similpelle mono.pur 550 Il tessuto "Kaskade" è un nuovo materiale innovativo e sostenibile. Viene ricavato per la maggior parte dal riciclo di bottiglie in PET e fibre tessili. - fascia centrale, lato interno dei fianchetti e appoggiatesta con area delle spalle dei sedili anteriori e laterali posteriori in tessuto Kaskade, con impuntura a "cascata" - lato esterno dei fianchetti e sedile centrale posteriore in similpelle mono.pur 550 nera</p> <p>per e-tron GT: <u>In combinazione obbligatoria con:</u> Q2J</p>	N2Y	▲	▲	0,00	0,00

○ a pagamento ● di serie ▲ fornibile senza sovrapprezzo ▣ non fornibile

Optional - Interni

	Sigla	e-tron GT		RS e-tron GT		Prezzo Cliente	
		●	▲	○	●	IVA esclusa euro	IVA inclusa euro
Elementi decorativi							
Inseri decorativi vernice fine Grigio Grafite alla plancia e alle portiere	5MT	●	▲			0,00	0,00
Inseri decorativi vernice effetto seta Argento Palladio alla plancia e alle portiere	5MY	○	●			442,62	540,00
Inseri decorativi in legno di noce naturale alla plancia e alle portiere	7TN	○	○			762,30	930,00
Inseri decorativi in carbonio Atlas opaco alla plancia e alle portiere	5MH	○	○			1.188,52	1.450,00
Cielo							
Cielo dell'abitacolo in microfibra Dinamica nera	6NC	○	○			2.032,79	2.480,00
Volante/elementi di comando							
Volante in pelle con profilo sportivo a 3 razze, multifunzione plus, riscaldato, con bilancieri, appiattito nella parte inferiore aggiunge funzione di riscaldamento della corona per RS e-tron GT: con logo RS e design bilancieri dedicato	1XP	○	●			188,52	230,00
<u>Non con:</u> PEH							
Volante in Alcantara con profilo sportivo a 3 razze, multifunzione plus con bilancieri, appiattito nella parte inferiore aggiunge funzione di riscaldamento della corona per RS e-tron GT: con logo RS e design bilancieri dedicato	2PF	▲	▲			0,00	0,00
<u>In combinazione obbligatoria con:</u> PEF, PEG o PEH <u>Non con:</u> 7HD, YSJ, YVJ, YVA							
Volante personalizzato in pelle Audi exclusive Rivestimenti personalizzati per la pelle al volante e le cuciture	YRB/ S3G	○	○			643,44	785,00
Colori disponibili secondo tabella colori Audi exclusive, colori aggiuntivi in blu Alaska, giallo calendula e verde iguana per i dettagli. <u>Non con:</u> YVN/S3G		▲	▲			-	-
<u>Prezzo valido in combinazione con YVA</u>							
Volante in Alcantara/pelle con tacca ore 12 Audi exclusive Rivestimenti personalizzati per la pelle al volante e le cuciture, con sezioni superiori ed inferiori in Alcantara nera. Tacca ore 12 in pelle Nappa, personalizzabile nel colore.	YVN/ S3G	○	○			1.237,70	1.510,00
Colori disponibili secondo tabella colori Audi exclusive, colori aggiuntivi in blu Alaska, giallo calendula e verde iguana per i dettagli. <u>Non con:</u> YVA/S3G e YRB/S3G e 1XP		○	○			594,26	725,00
<u>prezzo in combinazione con YVJ/S3G</u>							

Optional - Comfort / Infotainment

	Sigla	e-tron GT	RS e-tron GT	Prezzo Cliente	
				IVA esclusa euro	IVA inclusa euro
Climatizzazione					
Pacchetto qualità dell'aria la ionizzazione dell'aria aiuta a ridurre la presenza di sostanze inquinanti e germi. Aumenta il benessere a bordo, migliorando la qualità dell'aria	2V4	○	○	237,70	290,00
Altri equipaggiamenti interni					
Listelli sottoporta con inserti in alluminio anteriori e posteriori, illuminati per e-tron GT: logo "e-tron GT" all'anteriore per RS e-tron GT: logo "RS" all'anteriore	7M9	○	●	500,00	610,00
Listelli sottoporta con inserti in carbonio anteriori e posteriori, illuminati con logo "RS" all'anteriore	VT3	-	○	500,00	610,00
Tappetini Audi exclusive Personalizzazione del bordino e delle cuciture nelle colorazioni Audi exclusive. La moquette segue la colorazione di base scelta. Colori disponibili secondo tabella colori Audi exclusive, colori aggiuntivi in blu Alaska, giallo calendula e verde iguana per i dettagli.	YSR	○	○	426,23	520,00
<i>Prezzo valido in combinazione con YVA</i>		▲	▲	-	-
Tappetini con scritta RS Audi exclusive Personalizzazione del bordino e delle cuciture nelle colorazioni Audi exclusive, con logo RS. La moquette segue la colorazione di base scelta. Colori disponibili secondo tabella colori Audi exclusive, colori aggiuntivi in blu Alaska, giallo calendula e verde iguana per i dettagli.	YTU	-	○	680,33	830,00
<i>prezzo in combinazione con YVJ/S3G</i>		-	○	254,10	310,00
Cinture di sicurezza in Nero con bordo colorato Audi exclusive Personalizzazione del bordino delle cinture in colore giallo calendula, blu Alaska, verde iguana e nel colore di contrasto dei pacchetti Design RS NB: la cintura del passeggero centrale anteriore è sempre nera, senza personalizzazioni	YTQ	○	○	1.483,61	1.810,00
Accendisigari e posacenere	9JD	○	○	65,57	80,00

○ a pagamento ● di serie ▲ fornibile senza sovrapprezzo ▬ non fornibile

Optional - Infotainment

Validità: 01.12.2021

	Sigla	e-tron GT	RS e-tron GT	Prezzo Cliente	
				<i>IVA esclusa euro</i>	<i>IVA inclusa euro</i>
Impianti radio e TV					
Bang & Olufsen Premium Soundsystem con sonorità 3D con 16 altoparlanti per creare un effetto 3D. Speaker centrale e subwoofer, amplificatore a 15 canali con una potenza massima di 710 W. Tecnologia della Fraunhofer Symphoria. Attenzione! La capacità del vano bagagli posteriore scende a 350 l	9VS	○	●	1.188,52	1.450,00

○ a pagamento ● di serie ▲ fornibile senza sovrapprezzo ▣ non fornibile

Optional - Sistemi di assistenza

	Sigla	e-tron GT	RS e-tron GT	Prezzo Cliente	
				IVA esclusa euro	IVA inclusa euro
Sistemi di assistenza - parcheggio					
Telecamere per vista aerea 4 telecamera perimetrali aiutano a creare un'immagine a 360° dei dintorni della vettura facilitando le manovre di parcheggio <u>Incluso in PCF e PCY</u>	PCZ	○	○	680,33	830,00
Pacchetto assistenza per il parcheggio con remote parking pilot* include: - remote parking pilot: grazie ai 12 sensori ad ultrasuoni e le telecamere perimetrali, il sistema è in grado di gestire autonomamente le manovre di parcheggio. Il conducente deve vigilare l'operazione e tenere premuto il P per tutta la durata dell'operazione. Il sistema può posteggiare la vettura in avanti e indietro in parcheggi paralleli e perpendicolari ed è in grado di gestire le manovre di uscita da quelli paralleli. Può essere attivato all'interno della vettura (tenendo premuto il tasto P) oppure fuori dalla vettura usando l'app myAudi. - telecamere per vista aerea (vedi descrizione PCZ) <u>Incluso in PCY</u> <u>Non con:</u> PCZ	PCF	○	○	1.286,89	1.570,00

○ a pagamento ● di serie ▲ fornibile senza sovrapprezzo ▬ non fornibile

(*) I sistemi funzionano solo nei limiti di sistema e sono in grado solo di assistere il conducente. L'autista rimane responsabile del veicolo sulla strada e deve prestare l'adeguata attenzione.

Optional - Sistemi di assistenza

	Sigla	e-tron GT	RS e-tron GT	Prezzo Cliente	
				IVA esclusa euro	IVA inclusa euro
Sistemi di assistenza - alla guida					
Assistenza adattiva alla guida* vedi descrizione pacchetto Tour (PCC) <u>In combinazione obbligatoria con:</u> PCC	6I2	○	●	500,00	610,00
Assistenza adattiva alla guida con emergency assist* aggiunge il sistema "emergency assist": riconosce quando il guidatore è inattivo e lo avvisa tramite segnali acustici e ottici. Se non è rilevata alcuna reazione il sistema prende il controllo del veicolo, lo porta all'arresto nella propria corsia e avvia la chiamata di emergenza. <u>In combinazione obbligatoria con:</u> PCC o PCY	6I6	○	-	549,18	670,00
		-	○	49,18	60,00
Pacchetto Assistenza city* include: - lane change warning: avvertimento cambio corsia aiuta il conducente a controllare l'angolo morto e quanto succede dietro la vettura. 2 sensori radar aggiuntivi montati al posteriore rilevano i veicoli in avvicinamento lateralmente da dietro o in movimento e misurano la distanza e la differenza di velocità. Avverte in caso di situazione critica per un cambio di corsia tramite indicazioni a LED nel rispettivo specchietto retrovisivo esterno/schermo interno specchietti. Se il conducente inizia un cambio di corsia inserendo l'indicatore di direzione in una situazione riconosciuta come critica dal sistema, i LED di avvertimento lampeggiano luminosi diverse volte. - pre sense rear: utilizza i dati dei sensori radar al posteriore e, entro i limiti del sistema, calcola la probabilità di un tamponamento causato dal veicolo che segue. Se viene riconosciuto un rischio di collisione da parte del veicolo che segue, vengono avviate misure protettive preventive. - assistente agli incroci: in incroci complessi, il sistema di assistenza agli incroci è in grado di avvertire il conducente se riconosce traffico trasversale in avvicinamento. Il sistema monitora la zona davanti e ai lati della vettura agli incroci e alle uscite con l'ausilio dei sensori montati nella vettura. Il sistema supporta il conducente, avvisandolo in caso di pericolo di una possibile collisione con il traffico trasversale in avvicinamento riconosciuto - cross traffic assist: l'assistente al traffico trasversale posteriore è in grado di avvertire in caso di una possibile collisione con traffico trasversale in avvicinamento nelle marce in retromarcia a una velocità fino a 10 km/h. - exit warning: aiuta ad evitare il rischio di collisioni durante l'apertura delle portiere a vettura ferma. Incluso in PCY	PCM	○	○	1.344,26	1.640,00

○ a pagamento ● di serie ▲ fornibile senza sovrapprezzo - non fornibile

(*) I sistemi funzionano solo nei limiti di sistema e sono in grado solo di assistere il conducente. L'autista rimane responsabile del veicolo sulla strada e deve prestare l'adeguata attenzione.

Optional - Sistemi di assistenza

Validità: 01.12.2021

	Sigla	e-tron GT	RS e-tron GT	Prezzo Cliente	
				IVA esclusa euro	IVA inclusa euro
Sistemi di assistenza - altro					
<p>Pacchetto assistenza Tour* include:</p> <ul style="list-style-type: none"> - Adaptive drive assistant (assistente adattivo alla guida): garantisce una regolazione automatica della distanza, mediante frenate e accelerazioni automatiche, mantenendo costante la distanza preimpostata. Include le funzionalità di adaptive cruise control e di lane guidance assist. L'adaptive cruise control aiuta il conducente regolando la velocità impostata e la distanza dal veicolo che precede, entro i limiti del sistema. Se viene rilevato un veicolo davanti, il sistema può frenare o accelerare la vettura se necessario. Nelle situazioni di traffico congestionato e di stop-and-go, Audi cruise control frena il veicolo fino all'arresto e lo fa ripartire automaticamente a seconda di quanto tempo è rimasto fermo. La funzione lane guidance (guida/mantenimento nella corsia anticipato) può essere attivata se il conducente lo desidera. Entro i limiti del sistema, rileva le linee di demarcazione della corsia, le strutture accanto alla strada, i veicoli in corsie adiacenti e i veicoli che precedono; sulla base di queste informazioni, il sistema individua un percorso virtuale lungo il quale guida il veicolo. Grazie al continuo intervento sullo sterzo, il sistema aiuta a mantenere il veicolo al centro della corsia; allo stesso tempo la velocità impostata viene mantenuta costante e il sistema reagisce ai veicoli che precedono controllandone anche la distanza. Grazie ai numerosi parametri analizzati l'Adaptive drive assist rende più facile la guida a velocità comprese tra 0 e 250 km/h anche nelle situazioni traffico congestionato; utilizza i sensori radar, la telecamera anteriore e i sensori a ultrasuoni. - Turn assist (assistente alla svolta): all'avviamento o in caso di marce lente fino a una velocità di 10 km/h, grazie all'intervento sui freni l'assistente alla svolta impedisce che la vettura urti con un veicolo proveniente in senso contrario in caso di svolta a sinistra. Non appena il conducente inserisce l'indicatore di direzione, l'assistente alla svolta monitora la corsia opposta. A tal fine, il sistema utilizza i dati del sensore radar e della telecamera anteriore. L'intervento dei freni fa sì che la vettura rimanga nella propria corsia di marcia. Il conducente viene informato dell'intervento tramite un'indicazione sulla strumentazione. - Collision avoidance assist (assistente agli ostacoli): aiuta il conducente in situazioni critiche, con una coppia sterzante adatta, ad aggirare un ostacolo. Il sistema utilizza i dati del sensore radar e della telecamera anteriore. A tal fine viene rilevata una traiettoria adatta per superare l'ostacolo sulla base della distanza, della larghezza e dello spostamento trasversale del veicolo che precede. Pertanto se il conducente inizia la manovra per evitare attivamente un ostacolo, l'assistente agli ostacoli fornisce assistenza mediante la frenata mirata delle ruote e l'applicazione di una ridotta coppia sterzante alla correzione dell'angolo di sterzata (presuppone quindi una sterzata attiva del conducente durante l'intera manovra). L'assistente agli ostacoli viene attivato non appena il sistema riconosce il rischio di una collisione e il conducente inizia la manovra per evitare l'ostacolo (disponibile a velocità comprese tra circa 30 e 150 km/h). - Efficiency assist: sfruttando i dati del sistema di navigazione supporta il conducente in una guida votata al risparmio energetico <p><u>In combinazione obbligatoria con:</u> 6I2 o 6I6</p>	PCC	○	●	1.131,15	1.380,00
<p>Pacchetto Assistenza plus* riunisce le funzioni di:</p> <ul style="list-style-type: none"> - Pacchetto assistenza per il parcheggio con remote parking pilot (PCF) - Pacchetto Assistenza city (PCM) - Pacchetto assistenza Tour (PCC) <p><u>In combinazione obbligatoria con:</u> 6I6</p>	PCY	○	-	3.754,10	4.580,00
		-	○	2.622,95	3.200,00
<p>Head-up display proietta nel campo visivo del guidatore alcune informazioni importanti come velocità, messaggi dei sistemi di assistenza alla guida e istruzione del navigatore. Aiuta a non distogliere lo sguardo dalla strada <u>Non con:</u> 4GK</p>	KS1	○	○	1.385,25	1.690,00
<p>Night vision* il sistema coadiuva il conducente durante la guida notturna. Una telecamera ad infrarossi crea un'immagine termica della zona antistante alla vettura. Persone e animali selvatici che vengono rilevati sono evidenziati in giallo nel virtual cockpit. Se viene rilevato un pericolo, il soggetto identificato diventa rosso e viene emesso un avviso acustico. In combinazione con i proiettori Matrix LED vengono emessi tre fasci di luce in rapida successione nella direzione del soggetto identificato.</p>	9R1	○	○	2.131,15	2.600,00

○ a pagamento ● di serie ▲ fornibile senza sovrapprezzo - non fornibile

(*) I sistemi funzionano solo nei limiti di sistema e sono in grado solo di assistere il conducente. L'autista rimane responsabile del veicolo sulla strada e deve prestare l'adeguata attenzione.

Optional - Sistemi di assistenza

	Sigla	e-tron GT	RS e-tron GT	Prezzo Cliente	
				IVA esclusa euro	IVA inclusa euro
Telaio/freni					
<p>Sterzo integrale con servosterzo elettromeccanico plus</p> <p>Lo sterzo integrale permette alle ruote posteriori di ruotare in fase o in controfase rispetto a quelle anteriori a seconda delle situazioni di guida. Alle basse velocità, queste ruotano in senso opposto rispetto alle ruote dell'asse anteriore incrementando maneggevolezza ed agilità. Alle alte andature, tutte e quattro le ruote sono orientate nella stessa direzione migliorando la stabilità. Il servosterzo elettromeccanico plus ottimizza la servoassistenza per incrementare il dinamismo con un feeling più diretto nelle curve e più confortevole durante i parcheggi e le manovre. Il comportamento specifico può essere regolato tramite Audi drive select.</p> <p>Incluso in PA2, PA3. Non con PA2, PA3 per e-tron GT: <u>In combinazione obbligatoria con:</u> 1BK</p>	PHZ	○	○	1.377,05	1.680,00
<p>Adaptive air suspension</p> <p>sospensioni pneumatiche adattive con tecnologia a tripla camera per una regolazione elettronica costante di tutte e quattro le ruote. L'altezza da terra della vettura e lo smorzamento possono essere regolati tra un maggior comfort ed una maggiore sportività. Le regolazioni possono essere impostate tramite l'Audi drive select.</p> <p>I livelli di altezza della vettura sono i seguenti: +20 mm in "solleva" -10 mm in "comfort" o "dynamic" a più di 90 km/h (impostazione automatica non selezionabile manualmente) - 22 mm in "comfort" o "dynamic" a più di 180 km/h (impostazione automatica non selezionabile manualmente) - 22 mm in "efficiency" (da 30 km/h)</p>	1BK	○	●	1.491,80	1.820,00
<p>Impianto frenante Carbid con pinze di colore nero</p> <p>Impianto frenante ad alte prestazioni con dischi freno in acciaio rivestiti al carburo di tungsteno. Rispetto all'impianto frenante in acciaio sono più resistenti alla corrosione, hanno una ridotta produzione di polvere di frenata, garantiscono performance migliori in frenata e hanno una migliore durabilità. Diametro dischi: 410 mm (avantreno) e 365 mm (retrotreno). Pinze freno a 6 pistoncini all'anteriore e 4 al posteriore. Pinzo freno in nero lucido con scritta "Audi carbid"</p> <p>Incluso in PA3 per e-tron GT: non con cerchi da 19"</p>	PC1	○	●	2.868,85	3.500,00
<p>Impianto frenante Carbid con pinze di colore arancione</p> <p>Impianto frenante ad alte prestazioni con dischi freno in acciaio rivestiti al carburo di tungsteno. Rispetto all'impianto frenante in acciaio sono più resistenti alla corrosione, hanno una ridotta produzione di polvere di frenata, garantiscono performance migliori in frenata e hanno una migliore durabilità. Diametro dischi: 410 mm (avantreno) e 365 mm (retrotreno). Pinze freno a 6 pistoncini all'anteriore e 4 al posteriore. Pinzo freno in arancione lucido con scritta "Audi carbid"</p> <p>per e-tron GT: non con cerchi da 19"</p> <p><i>Prezzo valido in combinazione con PA3</i></p>	PC2	○	-	3.360,66	4.100,00
		-	○	491,80	600,00
		○	-	491,80	600,00

○ a pagamento ● di serie ▲ fornibile senza sovrapprezzo - non fornibile

Optional - Sistemi di assistenza

	Sigla	e-tron GT	RS e-tron GT	Prezzo Cliente	
				IVA esclusa euro	IVA inclusa euro
Telaio/freni					
Impianto frenante Carbid con pinze di colore rosso					
Impianto frenante ad alte prestazioni con dischi freno in acciaio rivestiti al carburo di tungsteno. Rispetto all'impianto frenante in acciaio sono più resistenti alla corrosione, hanno una ridotta produzione di polvere di frenata, garantiscono performance migliori in frenata e hanno una migliore durabilità. Diametro dischi: 410 mm (avantreno) e 365 mm (retrotreno). Pinze freno a 6 pistoncini all'anteriore e 4 al posteriore. Pinzo freno in rosso lucido con scritta "Audi carbid"					
per e-tron GT: non con cerchi da 19"					
<i>Prezzo valido in combinazione con PA3</i>					
	PC3	○	-	3.360,66	4.100,00
		-	○	491,80	600,00
		○	-	491,80	600,00
Freni carbo-ceramici con pinze grigio antracite					
Impianto ad alte prestazioni con dischi freno in ceramica rinforzata con fibra di carbonio all'anteriore e posteriore. Con condotti interni ottimizzati per il raffreddamento. Diametro dischi: 420 mm (avantreno) e 410 mm (retrotreno). Pinze freno fisse in monoblocco di alluminio a 10 pistoncini all'anteriore e 4 al posteriore. Pinze freno in grigio antracite lucido con scritta "Audi ceramic"					
<u>Non con:</u> PA3 per e-tron GT: non con cerchi da 19"					
	PC5	○	-	8.442,62	10.300,00
		-	○	5.573,77	6.800,00
Freni carbo-ceramici con pinze blu					
Impianto ad alte prestazioni con dischi freno in ceramica rinforzata con fibra di carbonio all'anteriore e posteriore. Con condotti interni ottimizzati per il raffreddamento. Diametro dischi: 420 mm (avantreno) e 410 mm (retrotreno). Pinze freno fisse in monoblocco di alluminio a 10 pistoncini all'anteriore e 4 al posteriore. Pinze freno in blu lucido con scritta "Audi ceramic"					
<u>Non con:</u> PA3					
	PC7	-	○	6.065,57	7.400,00
Freni carbo-ceramici con pinze rosse					
Impianto ad alte prestazioni con dischi freno in ceramica rinforzata con fibra di carbonio all'anteriore e posteriore. Con condotti interni ottimizzati per il raffreddamento. Diametro dischi: 420 mm (avantreno) e 410 mm (retrotreno). Pinze freno fisse in monoblocco di alluminio a 10 pistoncini all'anteriore e 4 al posteriore. Pinze freno in rosso lucido con scritta "Audi ceramic"					
<u>Non con:</u> PA3 per e-tron GT: non con cerchi da 19"					
	PC6	○	-	8.934,43	10.900,00
		-	○	6.065,57	7.400,00

NOTE:

○ a pagamento ● di serie ▲ fornibile senza sovrapprezzo - non fornibile

(*) I sistemi funzionano solo nei limiti di sistema e sono in grado solo di assistere il conducente. L'autista rimane responsabile del veicolo sulla strada e deve prestare l'adeguata attenzione.

Optional - Sicurezza, tecnica e ricarica

	Sigla	e-tron GT	RS e-tron GT	Prezzo Cliente	
				IVA esclusa euro	IVA inclusa euro
Tecnica/sicurezza					
<p>e-tron sport sound</p> <p>Un suono futuristico viene emesso dagli altoparlanti esterni e da due altoparlanti interni aggiuntivi garantendo una guida più emozionale. L'intensità del suono è regolata in base alla velocità e la posizione dell'acceleratore.</p> <p>Può essere impostato tramite Audi drive select</p> <p>Include il sistema AVAS per incrementare la sicurezza per pedoni e ciclisti alle basse velocità (non disattivabile).</p> <p>Incluso in PA3</p>	GM3	○	●	500,00	610,00
<p>quattro con bloccaggio del differenziale posteriore</p> <p>Il sistema consiste di un bloccaggio totalmente variabile a controllo elettronico del differenziale posteriore. Grazie ad interventi mirati è in grado di migliorare la trazione e la distribuzione della coppia. Alcuni interventi del sistema frenante migliorano ulteriormente la precisione delle traiettorie in curva.</p> <p><u>In combinazione obbligatoria con:</u> 1BK</p> <p>Incluso in PA2, PA3</p>	GH3	○	●	1.491,80	1.820,00
Ricarica					
<p>Caricatore di bordo fino a 22 kW (AC)</p> <p>Il sistema permette alla vettura di caricare fino a 22 kW in corrente alternata.</p>	KB4	○	○	1.639,34	2.000,00
<p>Clip per il supporto a parete</p>	NJ2	○	○	118,85	145,00

NOTE:

○ a pagamento ● di serie ▲ fornibile senza sovrapprezzo ▣ non fornibile

Optional - Sicurezza, tecnica e ricarica

	Sigla	e-tron GT	RS e-tron GT	Prezzo Cliente	
				IIVA esclusa euro	IIVA inclusa euro
Audi Extended Warranty					
Audi Extended Warranty: 1 anno, fino a 30.000 km	EA1	○	■	217,21	265,00
		■	○	295,08	360,00
Audi Extended Warranty: 1 anno, fino a 60.000 km	EA2	○	■	282,79	345,00
		■	○	364,75	445,00
Audi Extended Warranty: 1 anno, fino a 90.000 km	EA3	○	■	377,05	460,00
		■	○	459,02	560,00
Audi Extended Warranty: 1 anno, fino a 120.000 km	EB4	○	■	459,02	560,00
		■	○	536,89	655,00
Audi Extended Warranty: 1 anno, fino a 150.000 km	EB3	○	■	553,28	675,00
		■	○	631,15	770,00
Audi Extended Warranty: 2 anni, fino a 40.000 km	EA4	○	■	430,33	525,00
		■	○	778,69	950,00
Audi Extended Warranty: 2 anni, fino a 80.000 km	EA5	○	■	631,15	770,00
		■	○	979,51	1.195,00
Audi Extended Warranty: 2 anni, fino a 120.000 km	EA6	○	■	913,93	1.115,00
		■	○	1.262,30	1.540,00
Audi Extended Warranty: 3 anni, fino a 50.000 km	EA7	○	■	713,11	870,00
		■	○	1.331,97	1.625,00
Audi Extended Warranty: 3 anni, fino a 100.000 km	EA8	○	■	1.102,46	1.345,00
		■	○	1.721,31	2.100,00
Audi Extended Warranty: 3 anni, fino a 150.000 km	EA9	○	■	1.963,11	2.395,00
		■	○	2.577,87	3.145,00
Audi Premium Care					
Audi Premium Care: 3 anni, fino a 30.000 km	EW1	○	■	733,60	895,00
Audi Premium Care: 4 anni, fino a 40.000 km	EW4	○	■	1.299,18	1.585,00
Audi Premium Care: 6 anni, fino a 60.000 km	EW7	○	■	1.954,91	2.385,00

○ a pagamento ● di serie ▲ fornibile senza sovrapprezzo ■ non fornibile

Combinazione colori e tappezzeria

Validità: 01.12.2021

Audi e-tron GT						
Colori carrozzeria						
Sigla	Codice assistenza #	Descrizione	Note	Prezzo euro IVA esc.	Prezzo euro IVA inc.	
<i>Pastello</i>						
T9	Y9C	Bianco Ibis		0,00	0,00	
<i>Metallizzati</i>						
L5	Z7G	Argento Floret metallizzato		1040,98	1.270,00	
V0	X6C	Verde Tattico		1040,98	1.270,00	
9W	X5F	Blu Ascari		1040,98	1.270,00	
Y1	Y3U	Rosso Tango		1040,98	1.270,00	
M1	Y7F	Grigio Suzuka		1040,98	1.270,00	
0E	Y9T	Nero Mythos		1040,98	1.270,00	
8R	X7F	Grigio Kemora		1040,98	1.270,00	
6Y	Z7S	Grigio Daytona		1040,98	1.270,00	
<i>Audi exclusive</i>						
Q0Q0		Colori individualizzati Audi exclusive	Vi invitiamo sempre a verificare la disponibilità dei colori ed eventuali restrizioni scrivendo all'indirizzo: audiexclusive@audi.it	4262,30	5.200,00	

NOTE:

Da utilizzare esclusivamente per lavori di carrozzeria

Combinazione colori e tappezzeria

Validità: 01.12.2021

Audi e-tron GT							
Colori interni							
	AR	FI	FO	FQ	JN	KH	QM ¹
Sedile parte centrale	Nero	Marrone Santos	Rosso Arras	Grigio Monaco	Nero	Nero	Nero
Sedile fianchetti	Nero	Marrone Santos	Rosso Arras	Grigio Monaco	Nero	Nero	Nero
Cuciture in contrasto al sedile	Rosso express	-	Rosso Crescendo	Grigio Acciaio	-	Grigio Acciaio	-
Cruscotto parte superiore	Nero	Nero ²	Nero	Nero ²	Nero	Nero	Nero
Cruscotto parte inferiore	Nero	Marrone Santos	Nero	Grigio Merino	Nero	Nero	Nero
Moquette/Tappeti	Nero	Nero	Nero	Nero	Nero	Nero	Nero
Cielo	Nero	Nero	Nero	Nero	Nero	Nero	Nero
Sedili sportivi (Q1G) -> serie e-tron GT							
Rivestimento pelle/similpelle mono.pur 550 (N4M)	-	-	-	-	+	-	-
Sedili sportivi plus (Q2J) -> serie RS e-tron GT							
Rivestimento microfibra Dinamica / similpelle mono.pur 550 (N7U)	-	-	-	-	+	-	-
Rivestimento tessuto "Kaskade" / similpelle mono.pur 550 (N2Y)	-	-	-	-	+	-	-
Sedili sportivi pro (Q1J)							
Rivestimento pelle traforata con impuntura esagonale (N0Q)	-	-	-	-	+	-	-
Rivestimento pelle traforata con impuntura esagonale (N0Q) + PEG	-	-	-	-	-	+	-
Rivestimento pelle traforata con impuntura esagonale (N0Q) + PEF	+	-	-	-	-	-	-
Rivestimento pelle traforata con impuntura esagonale (N0Q) + 7HD	-	+	+	+	+	-	+

NOTE:











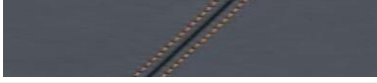

¹ In combinazione obbligatoria con YVJ

² le parti in pelle nera hanno le cuciture in contrasto grigio acciaio

Disponibilità Colori Audi Exclusive

Validità: 01.12.2021

mail di supporto configurazioni: audiexclusive@audi.it

Colori rivestimenti e cuciture							
		Rivestimenti in pelle Nappa	Alcantara/Dinamica	Parte alta cruscotto/portiere	Cuciture/ Bordino/Tacca ore 12	Bordino cinture	Volante
	Bianco alabastro	•	•		•		•
	Grigio diamante	•	•		•		•
	Blu oceano	•	•	•	•		•
	Grigio jet	•	•	•	•		•
	Cognac	•	•		•		•
	Marrone Havana	•	•		•		•
	Rosso cremisi	•	•	•	•		•
	Nero	•	•	•	•		•
Colori aggiuntivi							
	Blu Baikal			•	•		•
	Grigio granito			•	•		•
	Marrone habano			•	•		•
	Giallo calendula				•	•	
	Blu Alaska				•	•	
	Verde iguana				•	•	

NOTE:

Accessori Originali Audi

Validità: 01.12.2021

	Sigla	e-tron GT	Prezzo Cliente	
			<i>IVA esclusa euro</i>	<i>IVA inclusa euro</i>
e-tron GT				
Tappetini 4 stagioni anteriori - colore nero	4J3061501 041	○	66,39	81,00
Tappetini 4 stagioni posteriori - colore nero	4J3061511 041	○	46,72	57,00
Vasca per vano bagagli	4J3061180	○	109,02	133,00
Portasci - portasnoboard - Fino a 4 paia di sci / 2 snowboard	4M0071129	○	127,87	156,00
Portabici	80A071128	○	127,05	155,00
Box per il tetto 430 l - nero brillante (nuova generazione)	4K2071200 Y9B	○	781,97	954,00
Box pieghevole per vano bagagli	8U0061109	○	44,26	54,00
Kit cavi adattatori USB tipo C (Apple lightning + USB tipo C)	8S0051435S	○	33,61	41,00
Luci di accesso a LED (anelli Audi)	4G0052133G	○	104,92	128,00
Giubbotto di protezione ad alta visibilità	8X0093056A	○	5,33	6,50
Monopattino elettrico Audi Electric Kick Scooter	89A050001	○	720,49	879,00
Cover chiave di accensione con logo e-tron GT	4N0071208D Y9T	○	38,52	47,00
Anelli Audi anteriori colore nero	4J3071801	○	40,98	50,00
Anelli Audi posteriori colore nero	4J3071802	○	32,79	40,00
Denominazione posteriore e-tron GT colore nero	4J3071803	○	32,79	40,00

NOTE:

○ a pagamento - non fornibile

Tutti gli accessori sono ordinabili a magazzino ricambi. I prezzi si intendono esclusa installazione. Verificare sempre la compatibilità dell'accessorio con l'allestimento della vettura.

I prezzi indicati fanno riferimento alla data di validità del presente listino. Verificare l'importo esatto a sistema al momento dell'ordine.

Dati tecnici e misure

Audi e-tron GT

	e-tron GT quattro	RS e-tron GT
	BEV	BEV
	F83 RJ7	F83 RH7
Potenza massima kW (CV) - boost	390 (530)	475 (646)
Potenza massima kW (CV)	350 (476)	440 (598)
Potenza omologata kW (CV)	140 (190)	142 (193)
Coppia massima Nm	630	830
Trazione	quattro	quattro
Trasmissione	2 rapporti	2 rapporti
Cerchi	19"	20"
Pneumatici (serie)	ant. 225/55 post. 275/45 R19	ant. 245/45 post. 285/40 R20
Capacità batteria nominale	93,4	93,4
Volume vano bagagli l. (vano bagagli/frunk)	405 / 85	350 / 85
Massa a vuoto ¹ kg	2.350 kg	2.420 kg
Velocità massima km/h (autolimitata)	245	250
Accelerazione da 0 a 100 km/h boost	4,1 s	3,3 s
WLTP		
Autonomia minimo - massimo (km)²		
ciclo di prova combinato	427 - 487	430 - 472
Consumo minimo - massimo (Wh / km)²		
ciclo di prova combinato	198,9 - 228,2	206,2 - 227,1
Emissioni di CO₂ minimo - massimo (g / km)²		
ciclo di prova combinato	0	0
Classe di efficienza	A+	A+

NOTE:

¹ = Massa a vuoto con conducente (75 kg) e serbatoio carburante riempito al 90%, rilevata secondo il Regolamento (UE) 1230/2012 nella versione attualmente in vigore. Gli optional possono provocare un aumento della massa a vuoto e del coefficiente di resistenza aerodinamica della vettura, con conseguente riduzione del carico utile e della velocità massima.

² = I valori indicativi relativi al consumo di carburante ed alle emissioni di CO₂ dei modelli di veicoli sono stati rilevati dal Costruttore in base al metodo di omologazione WLTP (Regolamento UE 2017/1151 e ss.mm.ii.). Eventuali equipaggiamenti aggiuntivi possono modificare i predetti valori. Inoltre, oltre al rendimento del motore, anche lo stile di guida ed altri fattori non tecnici quali – a titolo esemplificativo – le condizioni ambientali e del fondo stradale contribuiscono a determinare il consumo di carburante e le emissioni di CO₂ di un veicolo. Il biossido di carbonio è il gas ad effetto serra principalmente responsabile del riscaldamento terrestre. È disponibile gratuitamente presso ogni Concessionaria una guida relativa al risparmio di carburante e alle emissioni di CO₂, che riporta i dati inerenti a tutti i nuovi modelli di veicoli.

Dati tecnici e misure

Validità: 01.12.2021

Audi e-tron GT

e-tron GT quattro

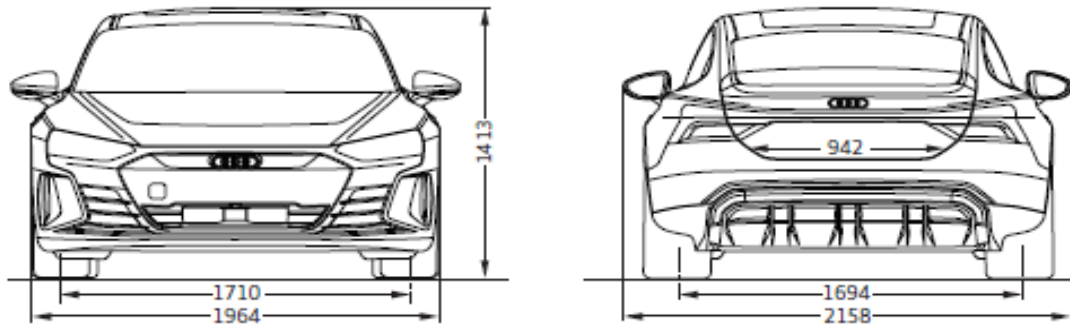

RS e-tron GT

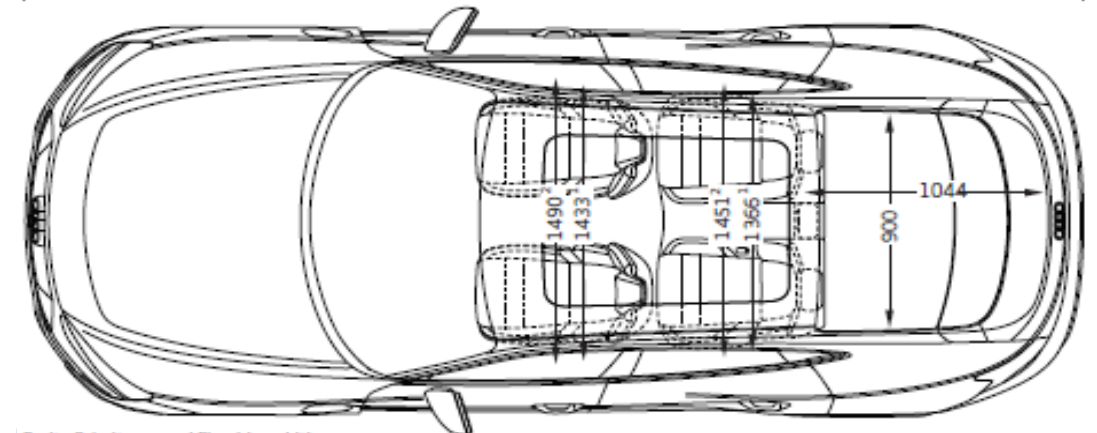
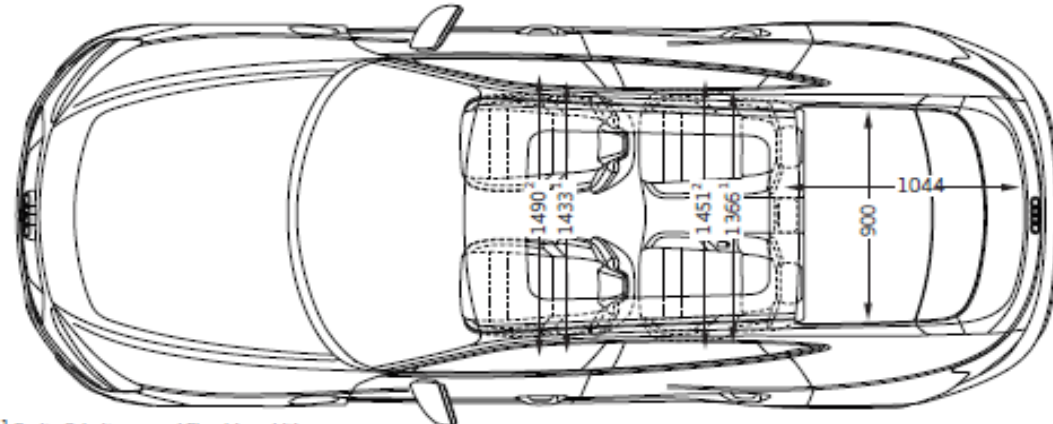
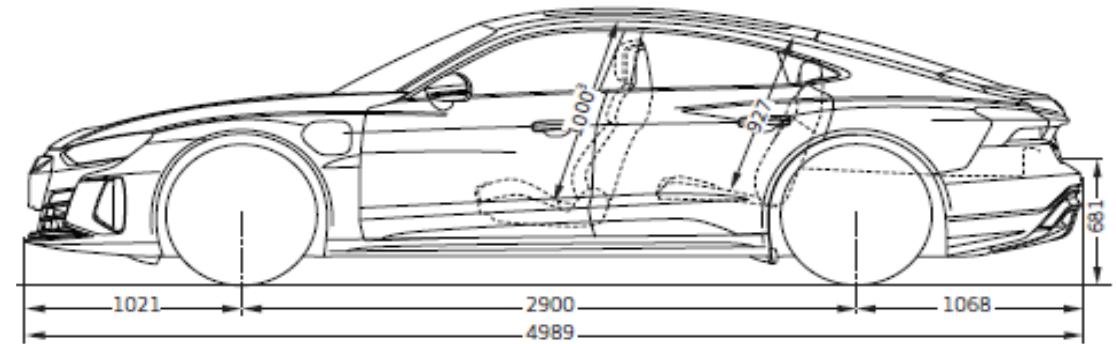
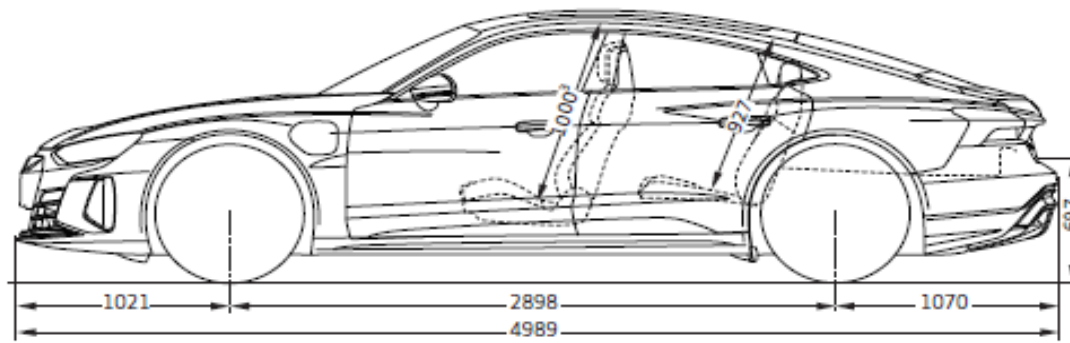
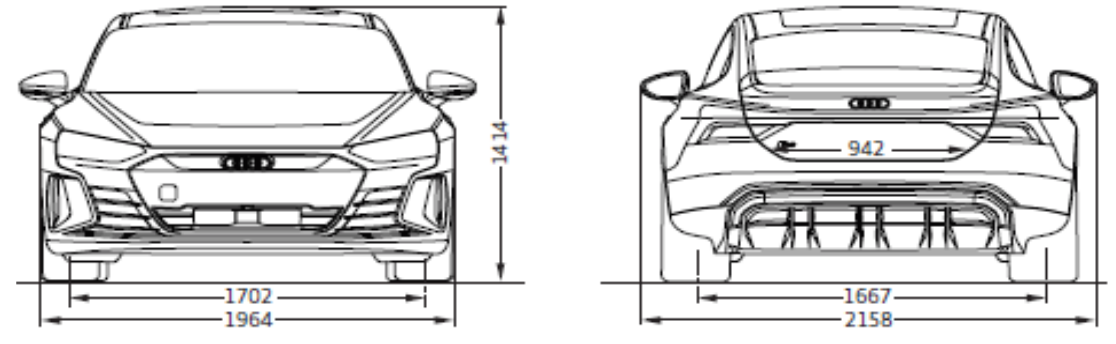

Misure in millimetri

Servizi Audi connect - Informazioni aggiuntive

Informazioni generali

Salvo ove diversamente indicato dalle descrizioni dei Servizi di cui all'elenco qui di seguito riportato, AUDI AG – con sede in Ingolstadt (Germania) società costruttrice di veicoli contraddistinti dal Marchio AUDI (di seguito AUDI AG) - e Volkswagen Group Italia S.p.A (di seguito VGI) con sede in Verona Viale G.R. Gumpert 1 società che distribuisce prodotti e servizi contraddistinti dal marchio AUDI - non raccoglieranno né archiveranno i dati dei clienti. Per quei servizi che prevedono la raccolta, l'archiviazione e l'elaborazione dei dati personali, sarà cura di AUDI e VGI fornire specifica informativa al momento dell'attivazione del singolo servizio attraverso il portale www.myaudi.com, al fine di ottenere l'eventuale consenso del cliente. I Servizi vengono forniti attraverso sim cards installate sulla vettura. I costi di chiamata, collegamento e trasmissione dei dati sono inclusi nel prezzo di acquisto dei servizi AUDI CONNECT per un periodo variabile tra 3 mesi e 10 anni (a seconda dell'equipaggiamento presente sulla vettura) dalla data di consegna della vettura. Decorso tale termine i servizi possono essere rinnovati a pagamento tramite Audi connect store, previa verifica della disponibilità. Poiché necessario per l'effettiva gestione, modifica e per l'utilizzo dei Servizi, si precisa che VGI ed AUDI AG raccolgono, archiviano ed utilizzano i dati relativi alla vettura in conformità della normativa vigente e delle leggi applicabili. I Servizi messi a disposizione sono completamente fruibili nei paesi indicati nelle descrizioni dei singoli equipaggiamenti.

Modalità privacy

Il cliente ha la possibilità di disattivare la trasmissione dei dati dalla propria vettura al backend di Audi AG. Tale funzionalità è richiamabile dal display MMI seguendo i seguenti passi: impostazioni; gestione dati; privacy. Seguendo lo stesso percorso sarà anche possibile ri-attivare la trasmissione dei dati da parte della vettura.

ATTENZIONE: non è possibile la disattivazione completa della trasmissione dei dati in quanto servizi come la chiamata d'emergenza (Emergency call) e la chiamata online in caso di guasto e le contestuali trasmissioni della posizione GPS resteranno attivi.

